

Návod k použití
Pistole foukací FESTA s manometrem
Položka č.: 48010



Před prvním použitím si pečlivě přečtěte tento návod.

VAROVÁNÍ

Pozornost je třeba věnovat zejména pokynům týkajících se bezpečnosti práce. Nedodržení nebo nepřesné provádění těchto pokynů může být příčinou úrazu vlastní osoby nebo osob jiných, popřípadě může dojít k poškození zařízení nebo zpracovávaného materiálu. Nepoužívejte k jinému než zamýšlenému použití!

Popis zařízení

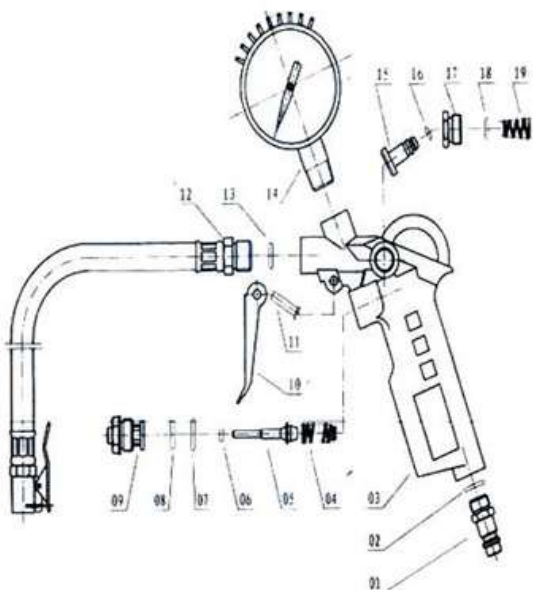

- 1 koncovka pro přívod vzduchu
- 2 těsnění (o-kroužek)
- 3 tělo pistole
- 4 pružina spínače
- 5 spínací trubička
- 6 těsnění (o-kroužek)
- 7 těsnění (o-kroužek)
- 8 obdelníková podložka
- 9 sedlo spínače/ventilu
- 10 spoušť
- 11 kolík spouště
- 12 sada vzduchové trubice
- 13 těsnění (o-kroužek)
- 14 čep spouště
- 15 krytka přívodu vzduchu
- 16 šroubek
- 17 vstupní trubička na vodu
- 18 foukací tryska
- 19 pružina

OBSLUHA:

1. Připojte nafukovací pistoli ke kompresoru přes příslušnou hadici, spusťte kompresor a otevřete kohoutek kompresoru. Nastavte regulátor kompresoru na tlak vyšší, než je tlak v pneumatice.
2. Připojte kompresor k nafukovanému předmětu.
3. Pomocí spouště dosáhněte požadovaného tlaku nafukovaného.
4. Pokud dojde k přefouknutí pneumatiky, upustěte požadovaný tlak odvzdušňovacím ventilem v horní části rukojeti.

UPOZORNĚNÍ:

Pokud je pneumatika úplně vypuštěná, může dojít k oddělení od ráfku kola, což umožňuje vzduchu unikat. Pokud se tento problém objeví, bude nezbytné nadzvednout vozidlo, zvednout pneumatiku nad zem před dalším pokusem o nafouknutí. V případě že z pneumatiky stále uchází vzduch, a měla by být zkontrolována mechanikem nebo specialistou na pneumatiky.

ÚDRŽBA:

- Udržujte přístroj v čistotě. Pravidelně promazávejte pohyblivé části spouště.
- Přístroj skladujte v suchých prostorách, chráněný před povětrnostními vlivy.
- Neskladujte přístroj v blízkosti chemikálií a plynů, způsobujících korozi.
- Abyste zabránili poškození přístroje při přepravě, bezpečně jej zabalte nebo použijte originální obal.

Dovozce:

Levior s. r. o., Tovačovská 3488/28, Přerov 75002
levior@levior.cz, www.levior.cz



Manual for use
Blow gun with pressure gauge FESTA
Item No.: 48010



Please read this manual carefully before first use.

WARNING:

Attention should be given particular instructions relating to safety. Not complying with these instructions may cause injury to the person or to other persons, or it may cause damage to equipment or material being processed.

Do not use for purposes other than intended!

Part list

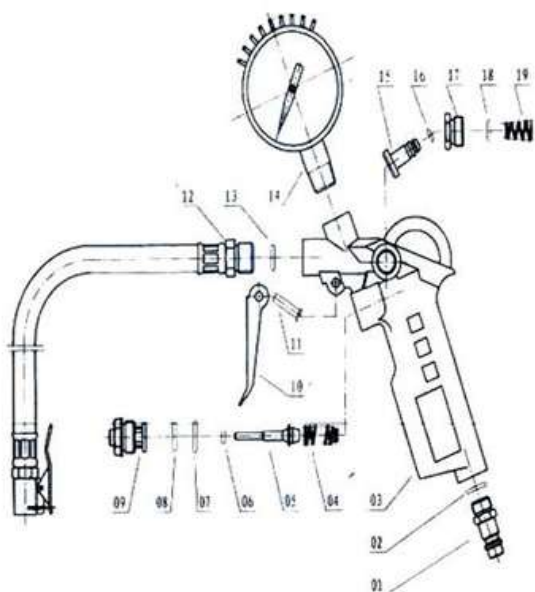

- 1 air inlet plug
- 2 o-ring
- 3 gun body
- 4 switch spring
- 5 switch pipe
- 6 o-ring
- 7 o-ring
- 8 rectangle washer
- 9 switch seat
- 10 trigger
- 11 trigger pin
- 12 windpipe set
- 13 o-ring
- 14 trigger pin
- 15 air inlet cap
- 16 screw
- 17 water inlet pipe
- 18 blow pipe
- 19 spring

Pressure gauge power supply: 2 x AAA batteries (not included)

USE:

1. Connect inflator to air compressor via appropriate hose, start compressor and open compressor tap, set regulator of compressor to pressure greater than that of tyre to be inflated.
2. Connect the compressor to the inflated object.
3. Use the trigger to achieve the desired inflation pressure.
4. If you over-inflate, repase some pressure by pressing the bleed valve at the top of handle.

WARNING:

When a tyre is totally deflated it can separate from the wheel rim, allowing air to leak. If this occurs, it will be necessary to jack up the vehicle to raise the tyre off the ground before attempting to inflate. The tyre may however still leak slowly, and should be checked by mechanic or tyre specialist.

MAINTENANCE:

- Keep it clean. Regularly lubricate the moving parts of the trigger.
- Store the device in dry areas, protected from weather conditions.
- Stored near chemicals and gases, causing corrosion is inaccessible.
- To prevent damage to the device during transport, pack it securely or use the original packaging.

Importer:

Levior s. r. o., Tovačovská 3488/28, Přerov 75002
levior@levior.cz, www.levior.cz

Návod na obsluhu
Foukací pištol' s manometrom FESTA
Položka č.: 48010



Pred prvým použitím si pozorne prečítajte tento návod.

VAROVANIE

Pozornosť je potrebné venovať najmä pokynom týkajúcich sa bezpečnosti práce. Nedodržanie alebo nepresné vykonávanie týchto pokynov môže byť príčinou úrazu vlastnej osoby alebo osôb iných, prípadne môže dôjsť k poškodeniu zariadenia alebo spracovávaného materiálu. Nepoužívajte na iné ako zamýšľané použitie!

Popis zariadenia

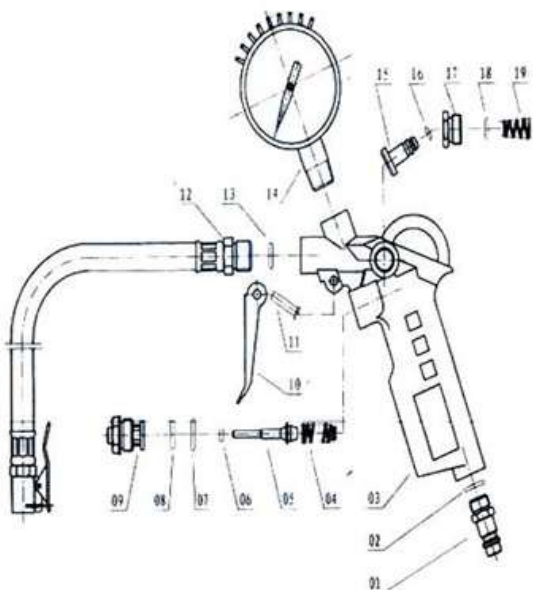

- 1 koncovka pre prívod vzduchu
- 2 tesnenia (o-krúžok)
- 3 telo pištole
- 4 pružina spínača
- 5 spínacia trubička
- 6 tesnenia (o-krúžok)
- 7 tesnenia (o-krúžok)
- 8 obdĺžniková podložka
- 9 sedlo apínača/ventila
- 10 spúšť
- 11 kolík spúšte
- 12 sada vzduchovej trubice
- 13 tesnenia (o-krúžok)
- 14 čap spúšte
- 15 krytka prívodu vzduchu
- 16 skrutka
- 17 vstupná trubička na vodu
- 18 fúkacia tryska
- 19 pružina

OBSLUHA:

1. Pripojte nafukovaciu pištoľ ku kompresoru cez príslušnú hadicu, spustite kompresor a otvorte kohútik kompresora. Nastavte regulátor kompresora na tlak vyšší, než je tlak v pneumatike.
2. Pripojte kompresor k nafukovanému predmetu.
3. Pomocou spúšte dosiahnite požadovaný tlak nafukovaný.
4. Pokiaľ dôjde k prefúknutiu pneumatiky, upustite požadovaný tlak odvzdušňovacím ventilom v hornej časti rukoväte.

UPOZORNENIE:

Pokiaľ je pneumatika úplne vypustená, môže dôjsť k oddeleniu od ráfika kolesa, čo umožňuje vzduchu uniknúť. Pokiaľ sa tento problém objaví, bude nevyhnutné nadvihnúť vozidlo, zdvihnúť pneumatiku nad zem pred ďalším pokusom o nafúknutie. V prípade, že z pneumatiky stále uchádza vzduch, a mala by byť skontrolovaná mechanikom alebo špecialistom na pneumatiky.

ÚDRŽBA:

- Udržujte prístroj v čistote. Pravidelne premazávajte pohyblivé časti spúšte.
- Prístroj skladujte v suchých priestoroch, chránený pred poveternostnými vplyvmi.
- Neskladujte prístroj v blízkosti chemikálií a plynov, spôsobujúcich koróziu.
- Aby ste zabránili poškodeniu prístroja pri preprave, bezpečne ho zabaľte alebo použite originálny obal.

Dovozca:

Levior s. r. o., Tovačovská 3488/28, Přerov 75002

levior@levior.cz, www.levior.cz